

EYS Endüstri Makina San. ve Tic. A.Ş.

Tepecik Mah. 871 Sk. No:8/2  
Efeler 09100 - Aydın  
TURKEY

Tel : +90 (256) 231 11 38  
Fax: +90 (256) 231 11 01

www.e-y-s.com  
info@e-y-s.com



EYS GmbH

Robert-Bosch-Str. 3  
49393 Lohne  
Deutschland

Tel : +49 (0) 4442 955 90 40  
Fax: +49 (0) 4442 955 90 50

www.ey-s-gmbh.de  
info@ey-s-gmbh.de



## Sabit Parçalayıcı Rotary Shredder



## SABİT PARÇALAYICI ROTARY SHREDDER

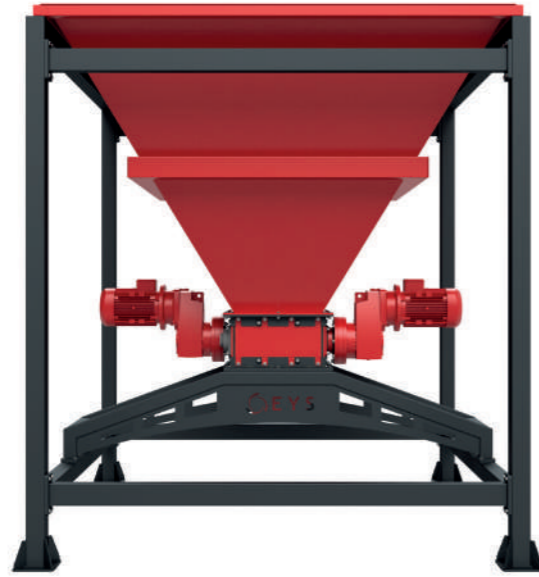

Kolay değiştirilebilir özel aşınma parçaları, karşılıklı dönen bıçaklar, aşınmaya karşı dayanıklı dizayn... Bir parçalayıcıda aranan her şey EYS Sabit Parçalayıcılarda mevcut!

Special alloy wear parts, rotating blades, wear resistance design... All requested features for a shredder are available in EYS Rotary Shredders.

2 motorla donatılmış olan HDS211 ve HDS422 model Sabit Parçalayıcılarımız ile makinelerin verimi ve performansı iki katına çıkıyor.

Our HDS211 and HDS422 models Rotary Shredders are equipped with 2 motors. Thanks to this special design, you can reduplicate the efficiency and performance of the machine.

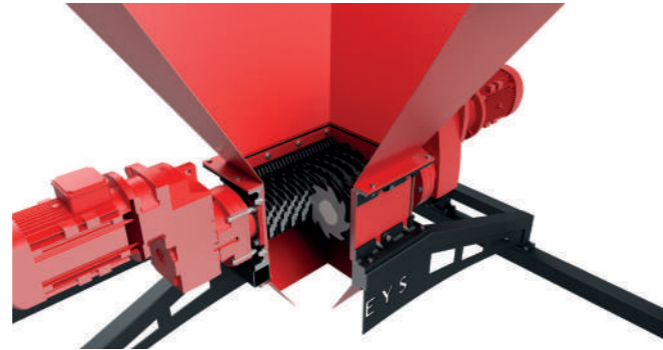

Malzeme, bant yardımıyla parçalayıcının üzerinde bulunan bunkere beslenir. Bunun için önerdiğimiz bant projeye göre değişmekle birlikte 6m uzunluğunda olabilir. Kontrollü şekilde beslenen malzeme Hardox bıçaklar yardımıyla saniyeler içerisinde kullanılmaya hazır hale gelir. Sıkışma anında motor koruması devreye girerek sistemi durdurur ve ters çalışır. Akabinde tekrar düz çalışmaya başlar.

Gübreten, sap-samana, pazar atıklarından, odun parçalarına ve hatta malzemeniz taş bile olsa, parçalamak onun için çocuk oyuncağı!

Material is fed into the bunker which is located at the top of the shredder via conveyor belt. For this process, we advise to use 6m length belt which can be changed based on the project. Fedded material with a controlled manner is ready to use within seconds by means of Hardox blades. When it is forced to run in extreme conditions, motor protection is stopped the system and runs vice versa. Right after, it runs again in normal conditions.

From manure to straw, bazaar waste to waste wood, even you need to destroy the stone, shredding is like shelling peas for it!

## HDS211 vs HDS422



TEKNİK ÖZELLİKLER - TECHNICAL SPECIFICATIONS		
Model	HDS211	HDS422
Güç (kW) Power (kW)	2 x 5,5	2 x 11
Parçalama Alanı Ölçüleri (mm) Dimensions of Cutting Chamber (mm)	545 x 445	800 x 860
Parçalayıcı Mil Sayısı Number of Cutting Shafts	2	4
Mil Devri (d/dk) Main Shaft Speed (rpm)	33	24
Bıçak Sayısı Number of Blades	60	142
Bıçak Malzemesi Material of Blades	Hardox	Hardox
Bunker Hacmi (m³) Hopper Volume (m³)	0,8	1,4
Kapasite (kg/sa) Throughput (kg/h)	max. 300	max. 800
Besleme için Önerilen Bant Uzunluğu (m) Recommended Belt Length for Feeding (m)	6	6

• Gerekli görüldüğünde EYS değerleri değiştirme hakkına sahiptir.

**Uygulamalarımızdan bazı örnekler;**  
**Some samples from our applications;**

